



Le vrai
GAZ
de
CAMPAGNE

"Partout le gaz pour tous

avec
les Réchauds **LILOR** au Primagaz



Modèles en fonte émaillée granitée, autres couleurs sur demande.
Garnitures et robinetterie nickelées.



N° 302
Réchaud à 1 Foyer
2 robinets

Longueur..... 285 ^{m/m} Profondeur..... 315 ^{m/m}
Hauteur..... 110 ^{m/m} Poids..... 4 kilos
Prix..... 70 fr.



N° 304
Réchaud à 2 Foyers
2 robinets

Longueur..... 550 ^{m/m} Largeur..... 300 ^{m/m}
Hauteur..... 110 ^{m/m} Poids..... 6 k. 500
Prix..... 90 fr.



N° 305
Réchaud à 2 Foyers
3 robinets

Longueur..... 550 ^{m/m} Largeur..... 300 ^{m/m}
Hauteur..... 110 ^{m/m} Poids..... 7 kilos
Prix..... 105 fr.

Modèles avec dessus fonte émaillée granitée et corps acier émaillé blanc.
Garnitures et robinetterie nickelées.



N° 310
Réchaud à 2 Foyers
2 robinets

Longueur..... 620 ^{m/m} Largeur..... 330 ^{m/m}
Hauteur..... 150 ^{m/m} Poids..... 9 kilos
Prix..... 115 fr.



N° 311
Réchaud à 2 Foyers
3 robinets

Longueur..... 620 ^{m/m} Largeur..... 330 ^{m/m}
Hauteur..... 150 ^{m/m} Poids..... 9 kilos
Prix..... 135 fr.



N° 312
Réchaud à 3 Foyers
4 robinets

Longueur..... 730 ^{m/m} Largeur..... 425 ^{m/m}
Hauteur..... 145 ^{m/m} Poids..... 20 kil.
Prix..... 190 fr.

FABRICATION DE QUALITÉ



Réchaud au Primagaz pour Fer à friser

N° 321 - Fonte émaillée, garniture nickelée, prix 25. »
Supplément pour veilleuse..... 7.50
Supplément pour robinet..... 14. »

.....

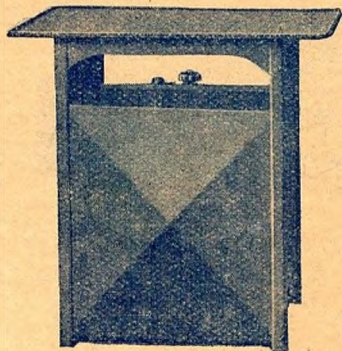

N° 540
vue avant

N° 540
**Placard
cache-bouteille
Support
de réchaud**

En tôle d'acier
Dessus émaillé granité
Corps laqué au four

.....
Ce placard monté sur
roulettes est aisément
mobile quel que soit le
poids du réchaud qu'il
est appelé à recevoir.

Hauteur..... 650 mm/m
Prix..... 90. »

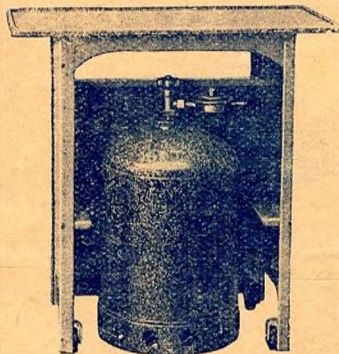

N° 540
vue arrière

Indicateur de contenance

N° 1575

**Indicateur
de contenance
pour bouteille
PRIMAGAZ**

Prix 32. »

.....
Cet indicateur permet
de suivre la consom-
mation du gaz butane.

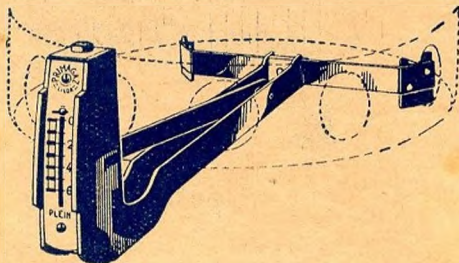

N° 1575

Stabilité absolue

La bouteille se pose
tout simplement sur
le trépied groupant
l'ensemble du dis-
positif,
Le trépied comporte
3 bossages facilitant
le déplacement sans
effort de la bouteille.

LILOR



FABRICATION DE QUALITÉ

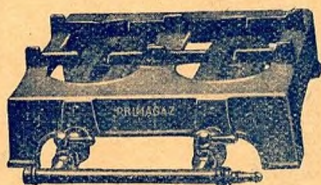

Blanchisseurs

Tailleurs

Réchauds au Primagaz pour Fers à repasser

N° 325

fonte émaillée granitée

N° 326

Pour un fer

Profondeur..... 235 m/m

Pour deux fers

Longueur.... 150 m/m

Hauteur..... 95 m/m

Longueur.... 275 m/m

Prix..... 40.»

Prix..... 75.»

Buffet support de réchaud

Buffet avec tiroir et deux porte-serviettes

Tôle d'acier

Dessus émaillé granité

Hauteur..... 0 m 700

Longueur.... 0 m 680

Corps laqué blanc au four

Largeur..... 0 m 375

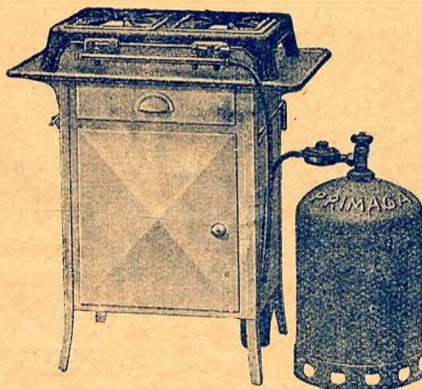

N° 505 - Prix..... 135.»

Four mobile à double enveloppe

ROTISSOIRE

PÂTISSERIE

Se pose sur tous modèles de réchauds

Fabrication très soignée

Hauteur..... 0 m 285

Largeur..... 0 m 300

Poids..... 7 k 850

Profondeur..... 0 m 360

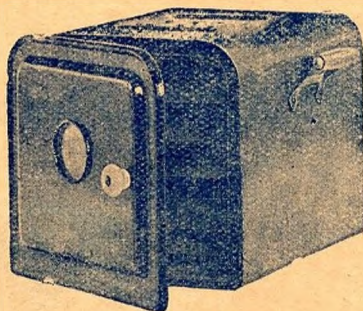

N° 475 - Prix..... 100.»

Suppl pour thermomètre indicateur de cuisson aux lieu et place du voyant central en mica 20.»

Deux appareils incomparables présentation et fabrication impeccables.



La meilleure réalisation du chauffage de cuisine au PRIMAGAZ

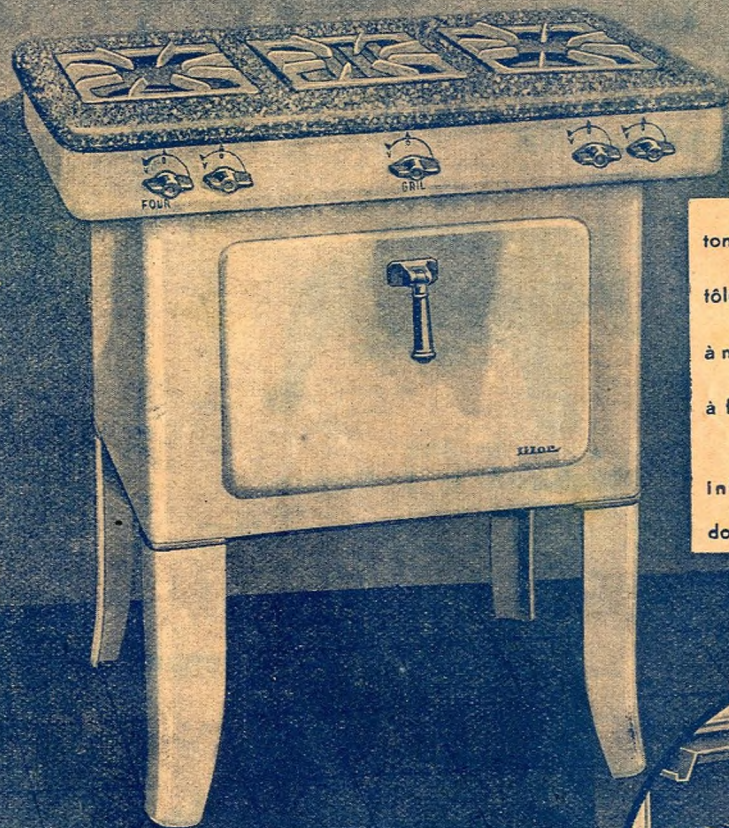

N° 380
Dessus de 730 mm × 425 mm
Four calorifugé de 380 × 330 × 260
Hauteur totale..... 0 m 800
Poids 55 kilos
Prix 680. »

Dessus
tonte, émail granité vitrifié
Corps
tôle d'acier, émail blanc vitrifié
Robinets
à mise en veilleuse automatique
Porte équilibrée
à face interne inaltérable
formant réflecteur
Grand Four
Intégralement calorifugé
et à
double circulation d'air chaud

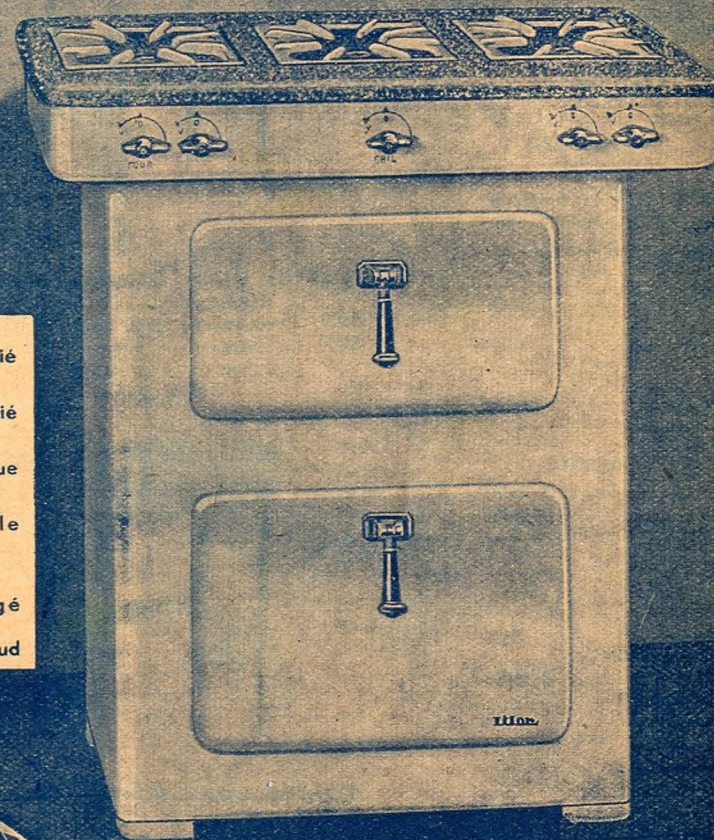

N° 385
Mêmes dimensions générales
que le N° 380 avec en sus un
Grilloir de 380 × 350 × 210
Hauteur totale..... 0 m 845
Poids 75 kilos
Prix 985. »



Accessoires - Tables LILOR Support de Réchaud



Tables basses pour Réchauds-Fours

Hauteur..... 0^m 55

- N° 495 - Entièrement laquée blanc au four 53. »
- N° 502 - Avec dessus émail granité vitrifié 65. »



Plaques de propreté pour Réchauds à 2 Foyers

- N° 937 - Longueur 680^{m/m} - Laquée au four toutes couleurs..... 18.50
- N° 942 - Longueur 680^{m/m} - Emailée granitée vitrifiée..... 25. »

Tube caoutchouc qualité spéciale pour le Primagaz

- N° 1530 - En 6x12 pour réchaud, par couronne de 20 mètres, le mètre 3.80
- N° 1529 - En 8x14 pour chauffe-bains, etc. — 10 mètres, le mètre 5. »



Tables pour Réchauds plats

Hauteur..... 0^m 70

- N° 503 - Avec dessus émail granité vitrifié 67. »
- N° 527 - La même avec encoche pour le logement de la bouteille..... 67. »



Tables pour Réchauds plats

Hauteur..... 0^m 70

- N° 497 - Entièrement laquée blanc au four 55. »
- N° 525 - Avec encoche pour bouteille..... 55. »



Colliers à serrage automatique et de sécurité

- N° 1567 - Pour olives de réchauds 1 50
- N° 1568 - Pour grosses olives, chauffe-bains, etc 2.25



- N° 1570 - Clé spéciale pour le montage des détendeurs sur les bouteilles PRIMAGAZ..... 3.50



- N° 1569 - Tube pâte spéciale pour robinetterie pour le butane 3. »



Tables pour Réchauds plats

- avec tiroir. Hauteur : 0^m
- N° 501 - Dessus émail granité vitrifié..... 70.
- N° 529 - Avec encoche pour bouteille..... 70. »

Tous dispositifs de chauffage au



Prix sur demande selon l'importance des appareils

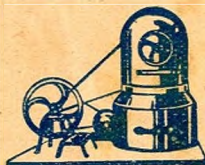

Torréfacteurs de café



Dispositif de chauffage pour lessiveuse ou récipients de grande capacité



Percolateurs Bains - Marie



Bunsens de laboratoire avec ou sans veilleuse



Brûleurs à grande puissance



Dispositif pour Couveuses

FER ÉLECTRIQUE

à repasser

Lilor

... il faut être de son temps... le fer simplement nickelé n'est plus de mode...

notre fer
est chromé
donc inoxydable

de plus, le fer "Lilor" est livré
avec cet indispensable accessoire
le repose-fer

et malgré ces importants et nouveaux avantages
son prix est diminué



Fer N° 8.200

Voici les caractéristiques
du FER 8.200 :

Semelle acier. Poids : 1 kg 800
Capot torpedo.

Toutes les parties métalliques
soigneusement CHROMÉES.

Livré avec repose-pouce,
repose-fer et fiche monobloc
bakélite.

Résistance en ruban nickel-
chrome, enroulé sur mica.

Consommation : 300 watts. -
110/120volts ou 220/225volts.

Chaque appareil livré
en boîte carton.

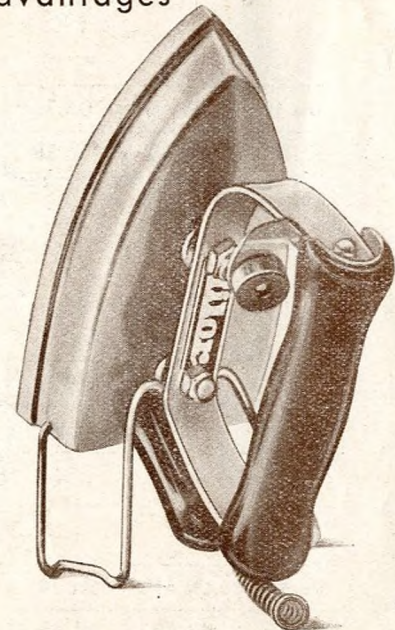

Fer N° 8.200 posé sur son repose-fer

Equipement prise à broches ou à baïonnette 7.50

PRIX
32 F.

Résistance de rechange 10. »

LE GAINO-TUBE ALUMINIUM

CAOUTCHOUC



rupture à 5 kilos

Au pliage, LE CAOUTCHOUC



s'aplatit

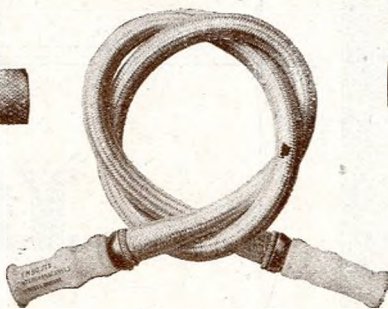

SEUL

Tube Spécial pour Gaz de Ville

offrant

Sécurité absolue - Durée illimitée - Propreté incomparable

GAINO-TUBE



sans rupture à 200 kilos

Au pliage, LE GAINO-TUBE

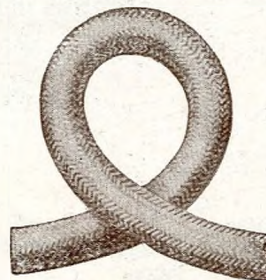

reste rond

ÉTANCHÉITÉ — RÉSISTANCE

ÉLÉGANCE — PROPRETÉ

SES DIFFÉRENTS TYPES :

GAINO-TUBE N° 0

Diamètre intérieur : 18 $\frac{m}{m}$
Diamètre extérieur : 23 $\frac{m}{m}$
pour

Air chaud
Eau chaude

GAINO-TUBE N° 1

Diamètre intérieur : 8 $\frac{m}{m}$
Diamètre extérieur : 14 $\frac{m}{m}$
pour

Réchauds de Cuisine
Radiateurs de Chauffage
de consommation moyenne

GAINO-TUBE N° 3

Diamètre intérieur : 5 $\frac{m}{m}$
Diamètre extérieur : 10 $\frac{m}{m}$
pour

Suspensions, Réchauds de toilette
Radiateurs de Chauffage
à faible débit

GAINO-TUBE N° 4

Diamètre intérieur : 10 $\frac{m}{m}$
Diamètre extérieur : 15 $\frac{m}{m}$
pour

Chauffage de Grande Cuisine
et tous Appareils
à gros débit

GAINO-TUBE N° 0

0m.75	1m.	1m.25	1m.50	1m.75	2m.
37. »	46.50	56.50	66. »	74.50	85. »

Par 25 $\frac{m}{m}$ 9.50 | Embout 3. »

GAINO-TUBE N° 1

0m.40	0m.55	0m.70	0m.85	1m.	1m.15	1m.30	1m.45	1m.60	1m.75	1m.90	2m.05
9.30	10.80	12.25	13.75	15.25	16.70	18.20	19.70	21.15	22.65	24.15	25.65

Par 15 $\frac{m}{m}$ 1.50 | Embout. Diam. 0.010... 1.65

Embouts spéciaux N° 6 se montant sur gaino N° 1 destinés
aux appareils-location de la Cie du Gaz. Diam. 0.013 1.85

GAINO-TUBE N° 3

0m.40	0m.55	0m.70	0m.85	1m.	1m.15	1m.30	1m.45	1m.60	1m.75	1m.90	2m.05
8.05	8.95	9.90	10.85	11.75	12.70	13.65	14.55	15.50	16.45	17.40	18.20

Par 15 $\frac{m}{m}$ 0.95 | Embout. Diam. 0.007... 1.35

GAINO-TUBE N° 4

0m.40	0m.55	0m.70	0m.85	1m.	1m.15	1m.30	1m.45	1m.60	1m.75	1m.90	2m.05
11. »	12.90	14.85	16.75	18.70	20.60	22.55	24.45	26.30	28.20	30.15	32.05

Par 15 $\frac{m}{m}$ 1.90 | Embout. Diam. 0.013... 1.85



LILOR

marque de qualité



Tous les appareils sont munis de l'estampille de garantie



N° 302



N° 304.305



N° 310.311

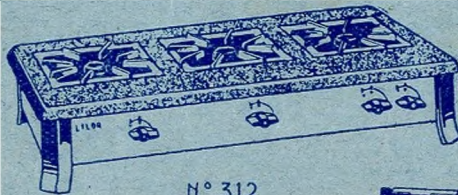

N° 312



N° 321



N° 326

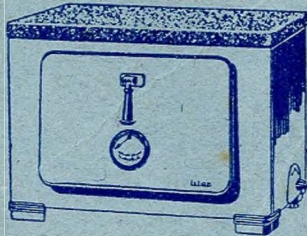

N° 370



N° 475



N° 335

Réchauds en fonte émaillée granitée vitrifiée, autres couleurs sur demande. Garnitures et robinetterie nickelées.

N° 302	Longueur 285	Profondeur 315	Hauteur 110	2 Robinets	125. »
N° 304	— 550	— 300	— 110	2 Robinets	160. »
N° 305	— 550	— 300	— 110	3 Robinets	190. »

Réchauds dits "SÉRIE LUXE", dessus fonte émaillée granitée vitrifiée et corps émaillé blanc. Garnitures et robinetterie nickelées

N° 310	Longueur 620	Profondeur 330	Hauteur 150	2 Robinets	230. »
N° 311	— 620	— 330	— 150	3 Robinets	260. »
N° 312	— 730	— 425	— 150	4 Robinets	545. »

Réchauds pour Fer à friser
Fonte émaillée, garniture nickelée

N° 321				Avec Robinet	57.50
				Supplément pour Veilleuse	20. »

Réchauds pour Fer à repasser
Blanchisseurs - Tailleurs
Fonte émaillée granitée

N° 325	Un Fer	150×235×95	1 Robinet	65. »
N° 326	Deux Fers	275×235×95	2 Robinets	125. »

FOURS - ROTISSOIRE et à PATISSERIE
Four mobile à double enveloppe

Se pose sur tous modèles de réchauds.
Très soigné, extérieur granité.

N° 475	Hauteur 0m.285	Largeur 0m.300	Profondeur 0m.360	165. »
			Supplément pour thermomètre guide de cuisson à la place du voyant central.	30. »

Même modèle que ci-dessus équipé au Primagaz

N° 335	Avec un brûleur double	2 Robinets	195. »
	Supplément pour thermomètre guide de cuisson		30. »

GRAND FOUR dit "DE LUXE"

Rôtissoire - Pâtisserie
En tôle d'acier émaillé vitrifié blanc.
Dessus granité

N° 370	410×370×560	Four de 260×380×335	690. »
		Supplément pour thermomètre guide de cuisson	40. »

SOCIÉTÉ METALLURGIQUE
LLOTARD FRÈRES

SOCIÉTÉ ANONYME AU CAPITAL DE 4 000 000 DE FRANCS

22. RUE DE LORRAINE

116-118, AV^E JEAN JAURÈS - PARIS - XIX^E

TELEPHONE :
BOTZARIS 67-10
GROUPANT NOS 6 LIGNES

ADRESSE TELEGRAPHIQUE
LILOR-PARIS 19

COMPTE
CHÈQUES POSTAUX
N° 2 272-63 - PARIS

REG DU COM SEINE B 278 134
RÉP PROD N° 30 076 SEINECA

Trois appareils incomparables

présentation et fabrication
impeccables

La meilleure
du chauffage

réalisation
de cuisine

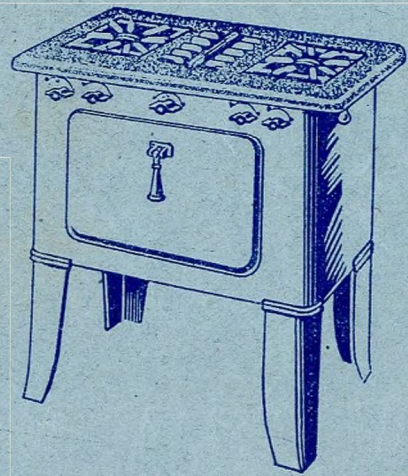
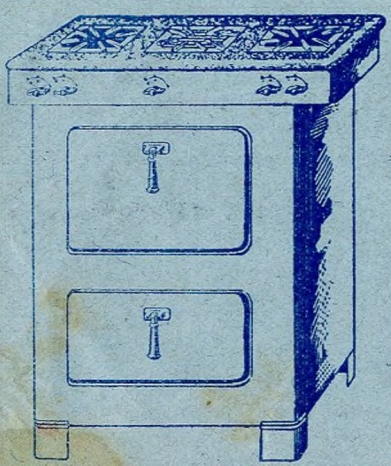
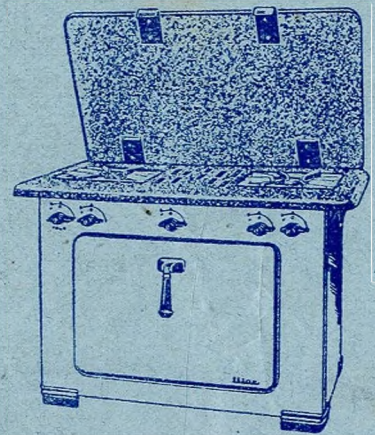

N° 375
Dessus de 660x410
Four calorifugé de 380x330x260
Hauteur totale : 450
Poids : 50 kg. environ
Supplément
pour thermomètre guide de cuisson : 40. »
Prix : 1295 »

au PRIMAGAZ

Dessus émaillé **granité** vitrifié
Corps tôle d'acier, émaillé **blanc** vitrifié
Porte équilibrée formant réflecteur
Robinetterie de précision avec dispositif
de mise en veilleuse et de verrouillage
Brûleurs monoblocs

UN FOUR DE GRANDE DIMENSION
COMPLÈTEMENT CALORIFUGÉ ET
A TRIPLE CIRCULATION D'AIR
CHAUD. ENVELOPPANT ET COU-
VRANT LES PLATS A CUIRE

N° 390
Dessus de 750x425
Four calorifugé de 380x330x260
Grilloir de 380x330x210
Hauteur totale : 0m.870
Supplément pour thermomètre
guide de cuisson : 40. »
Prix : 2.065

N° 376
Même modèle que le 375
mais sur pieds
Supplément pour thermomètre
guide de cuisson : 40. »
Prix : 1.425

N° 375 - 376 - 390
Dessus mobile formant
table
Supplément : 75. »

N° 390
Potager à grande
surface
0m.70 x 0m.60
Supplément : 65. »



Et tous
d'éclairage

appareils
au Primagaz

TARIF DES PIÈCES DÉTACHÉES
 des Réchauds "LILOR" N^{OS} 71 & 90
 A ESSENCE
 avec Robinets à Valve Hydrostatique (Breveté S. G. D. G.)

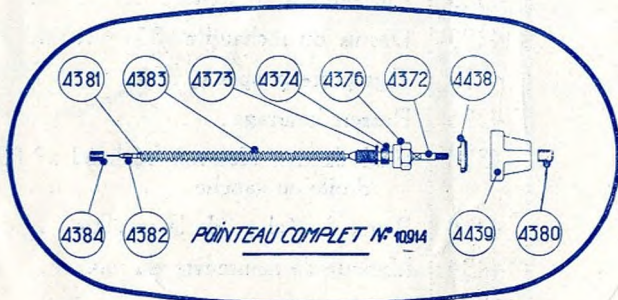
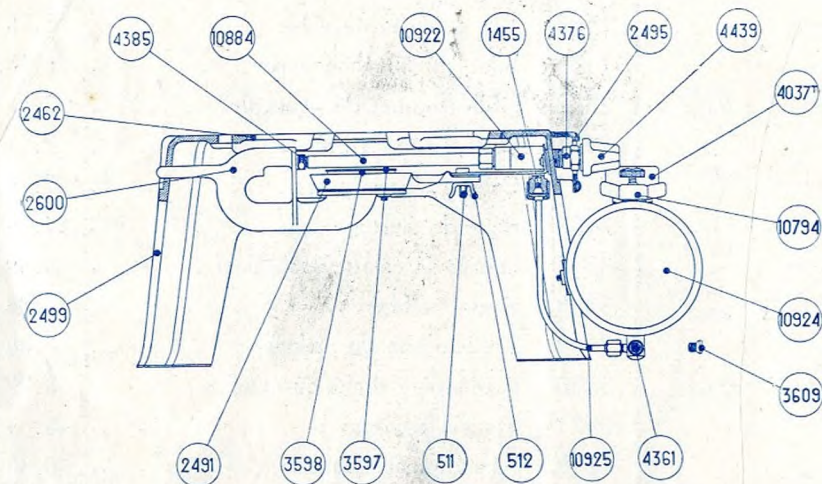

N°	DÉSIGNATION	
511	Vis de fixation de la boîte de mélange.	0.60
512	Ecrou à oreilles	0.15
1058	Boulon de fixation	0.30
1455	Bille de clapet	0.50
1594	Corps de valve	4.25
1596	Vis pointeau de valve	2.75
1598	Joint du bouchon valve	0.15
2462	Grille support de casserole	7. »
2491	Corps fonte du brûleur	2. »
2495	Carter cache robinet	7. »
2498	Bâti réchaud n° 71	33. »
2499	Bâti réchaud n° 90	52.50
2600	Boîte de mélange nue.	17. »
3597	Dessus de calotte du brûleur	0.60
3598	Bague perforée	0.85
3609	Vis bouchon du mélangeur	0.60
4037 T	Manomètre-jauge	45. »
4138	Joint du mano-jauge	0.50
4361	Ejecteur d'essence	2. »
4372	Pointeau essence	7. »
4373	Rondelle de presse étoupe.	0.25
4374	Contre-rondelle de presse-étoupe	0.80
4375	Joint presse-étoupe	0.35
4376	Ecrou de presse-étoupe	1.50
4380	Écrou de manette.	0.90
4381	Tige porte-poupée	1.50
4382	Poupée porte-aiguille	2.50
4383	Ressort bourrage	1. »
4384	Guide de poupée.	0.25
4385	Ejecteur gaz d'essence	4. »
4438	Bague de réglage de la manette	0.80
4439	Manette de manœuvre du robinet	3.80
10794	Bouchon valve complet	10.25
10884	Vaporisateur nu	7.75
10885	Vaporisateur complet	13. »
10914	Pointeau complet à l'exception des pièces 4438-4439-4380	14.50
10922	Corps de robinet nu	12. »
10924	Réservoir d'essence nu pour réchaud 90	75. »
10925	Alimentation du réservoir au robinet	7.50
10929	Réservoir d'essence nu pour réchaud 71	55. »



TARIF DES PIÈCES DÉTACHÉES

des Réchauds "LILOR" N^{OS} 66 & 85

A ESSENCE

avec Robinets à Valve Hydrostatique (Breveté S. G. D. G.)

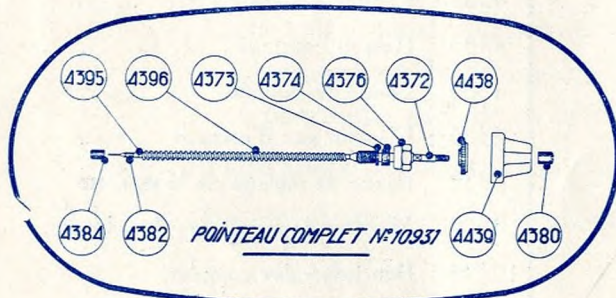
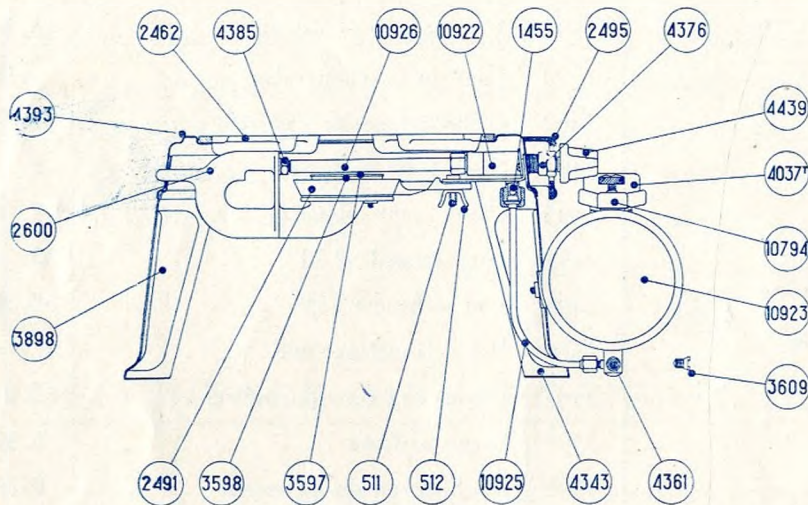

N ^o	DÉSIGNATION	
511	Vis de fixation de la boîte de mélange.	0.60
512	Écrou à oreilles	0.15
1058	Boulon de fixation	0.30
1455	Bille de clapet	0.50
1594	Corps de valve	4.25
1596	Vis pointeau de valve	2.75
1598	Joint du bouchon valve	0.15
2462	Grille support de casserole	7. »
2491	Corps fonte du brûleur	2. »
2495	Carter cache robinet	7. »
2600	Boîte de mélange nue.	17. »
3597	Dessus de calotte du brûleur	0.60
3598	Bague perforée	0.85
3609	Vis bouchon du mélangeur	0.60
3898	Pied arrière droite ou gauche	3.75
4037	Manomètre-jauge	45. »
4138	Joint du mano-jauge	0.50
4341	Dessus du réchaud n ^o 66	25. »
4342	Pied fixation réservoir réchaud n ^o 66 droite ou gauche	3.75
4361	Ejecteur d'essence	2. »
4372	Pointeau essence.	7. »
4373	Rondelle de presse-étoupe	0.25
4374	Contre-rondelle	0.30
4375	Joint presse-étoupe	0.35
4376	Ecrou presse-étoupe	1.50
4380	Ecrou de manette	0.90
4382	Poupée porte-aiguille	2.50
4384	Guide de poupée	0.25
4385	Ejecteur gaz d'essence	4. »
4393	Dessus du réchaud n ^o 85.	35. »
4395	Tige porte-poupée	1.50
4396	Ressort bourrage.	1. »
4398	Pied fixation réservoir réchaud n ^o 85 droite ou gauche.	3.75
4438	Bague de réglage de la manette	0.80
4439	Manette de manœuvre du robinet	3.80
10794	Bouchon valve complet	10.25
10922	Corps de robinet nu	12. »
10923	Réservoir d'essence nu p. réchaud n ^o 85	70. »
10925	Alimentation du réservoir au robinet	7.50
10926	Vaporisateur nu	7.75
10929	Réservoir d'essence nu p. réchaud n ^o 66	55. »
10930	Vaporisateur complet.	13. »
10931	Pointeau complet à l'exception des pièces n ^{os} 4438-4439-4380	14.50



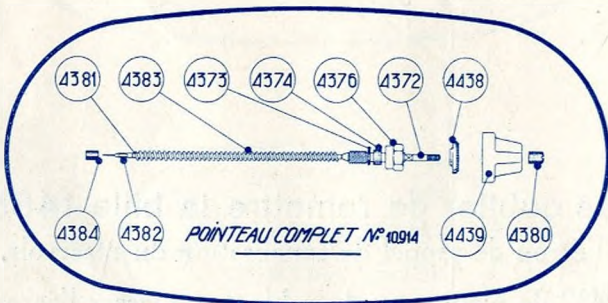
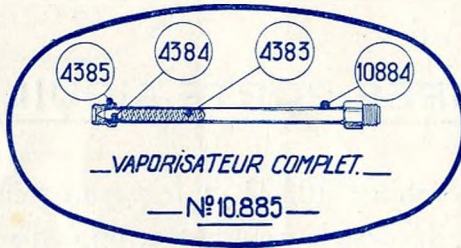
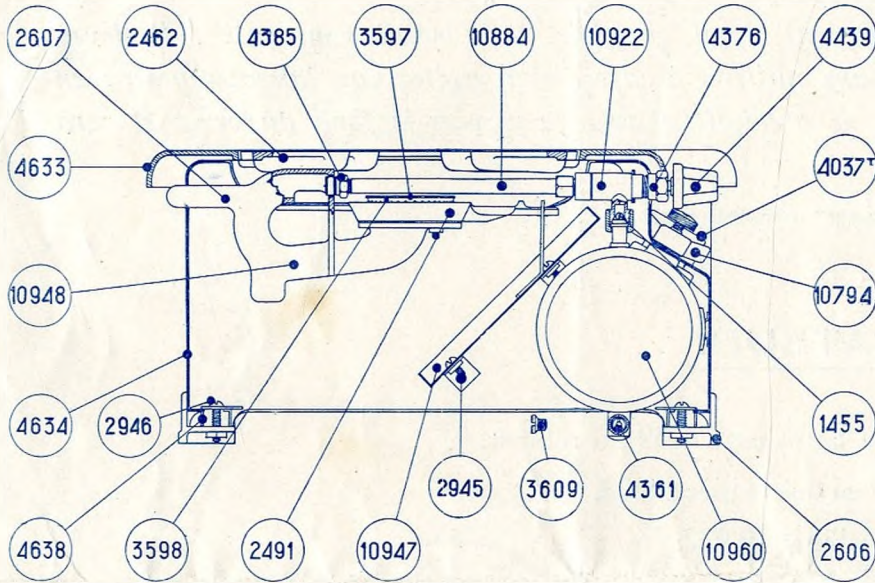

N°	DÉSIGNATION	PRIX
1455	Bille de clapet	0.50
1594	Corps de valve	4.25
1596	Vis pointeau de valve.	2.75
1598	Joint du bouchon valve	0.15
2562	Grille support de casserole	7. »
2491	Corps fonte du brûleur	2. »
2606	Pied aluminium inoxydable	4. »
2607	Boîte de mélange nue	15. »
2945	Vis 4,5 × 20 T. R. pour fixation tôle de protection.	0.15
2946	Vis 4,5 × 10 T. R. pour fixation du pied aluminium	0.10
3597	Dessus de calotte du brûleur.. .. .	0.60
3598	Bague perforée	0.85
3609	Vis bouchon du mélangeur	0.60
4037 [†]	Manomètre-jauge.	45. »
4138	Joint du manomètre-jauge.	0.50
4361	Ejecteur d'essence	2. »
4372	Pointeau essence.	7. »
4373	Rondelle de presse-étoupe	0.25
4374	Contre-rondelle de presse-étoupe	0.30
4375	Joint presse-étoupe	0.35
4376	Ecrou presse-étoupe	1.50
4380	Ecrou de manette	0.90
4381	Tige porte-poupée	1.50
4382	Poupée porte-aiguille.	2.50
4383	Ressort bourrage.	1. »
4384	Guide de poupée	0.25
4385	Ejecteur gaz d'essence	4. »
4438	Bague de réglage de la manette	0.80
4439	Manette de manœuvre du robinet	3.80
4633	Dessus fonte.	40. »
4634	Bâti tôle émaillée	110. »
4638	Equerre de fixation des pieds	1.50
10794	Bouchon valve complet	10.25
10884	Vaporisateur nu.. .. .	7.75
10885	Vaporisateur complet.	13. »
10914	Pointeau complet à l'exception des pièces n ^{os} 4438-4439-4480	14.50
10922	Corps de robinet.	12. »
10947	Tôle de protection du réservoir	7.50
10948	Boîte de brûleur complète.	19. »
10960	Réservoir nu.	55. »

CONSEILS

Il est absolument nécessaire, pour obtenir un bon rendement de nos appareils, de n'utiliser que de l'essence "Tourisme" pure, garantie sans alcool par votre fournisseur.

Nous recommandons particulièrement l'essence "Standard" en bidons plombés de 5 litres et de 50 litres.

(Les essences "Esso" ou similaires sont impropres à nos appareils).

Pour s'assurer que l'essence "Tourisme" est sans alcool, procédez de la manière suivante : Prélevez un peu d'essence dans un verre, ajoutez une cuillerée à café d'eau, agitez puis laissez reposer ; en quelques secondes, l'alcool, s'il y en a, se précipitera avec l'eau vers le fond du verre et sera nettement visible.

DÉMONTAGE DU VAPORISATEUR.

Dévisser l'écrou 4380 fixant la manette 4439 du robinet.

Enlever la manette 4439 ainsi que la pièce 4438.

Enlever les 2 vis fixant le robinet 10.922.

Dévisser l'écrou de rappel se trouvant sous le robinet.

Dégager l'ensemble composé du robinet 10.922 et du vaporisateur 10.885 **en ayant soin de recueillir la bille 1455** se trouvant à l'intérieur de l'écrou de rappel de la canalisation du réservoir.

POUR REMPLACER LA POUPÉE PORTE-AIGUILLE.

L'ensemble constitué par le robinet 10.922 et le vaporisateur 10.885 étant démonté comme il est dit ci-dessus, dévisser le vaporisateur du corps de robinet en utilisant le 6 pans situé près de ce dernier.

Faire glisser le vaporisateur sur le pointeau 10.914.

La tête de poupée s'enlèvera en la dévissant de droite à gauche à l'aide d'une pince-plate.

REMONTAGE.

En procédant au remontage **ne pas oublier de remettre la bille 1455** à sa place, c'est-à-dire à l'intérieur de l'écrou de rappel de canalisation du réservoir.

Pour la mise en place de la manette 4439 de manœuvre du robinet, ne visser l'écrou 4380 à fond qu'après s'être assuré de la parfaite position de ladite manette 4439.



SOCIÉTÉ ANONYME DES ANCIENS ÉTABLISSEMENTS

LIOTARD FRÈRES

22, RUE DE LORRAINE

SUCESSEUR DE CH. LIOTARD JEUNE

CAPITAL : 4.000.000 DE FRANCS

TÉLÉPHONE
BOTZARIS 67-10
GROUPEMENT NOS 4 LIGNES

ADR. TÉLÉGR.
LILOR-PARIS 19

COMPTE
CHÈQUES POSTAUX
N° 27.190 - PARIS

REG. DU COMMERCE
SEINE N° 29-174



NOTRE RÉFÉRENCE
A RAPPELER

RC/LM

PARIS, le

18 Septembre 1935

SERVICE

APPAREILS D'ÉCLAIRAGE
ET DE CHAUFFAGE
A L'ESSENCE,
PÉTROLE, ETC.

EXPOSITION - DÉMONSTRATION
116 - 118, AVENUE JEAN-JAURÈS
PARIS - 19^E

Monsieur GREUZAT
Quincaillerie

Rue Martin Nadaud
BOUSSAC

(Creuse)

Monsieur,

Nous vous adressons ci-inclus prospectus sur lequel vous trouverez prix et description de nos différents appareils de chauffage au gaz d'essence et de pétrole

Nous pensons, en effet, qu'il convient d'attirer tout particulièrement votre attention sur les nombreux avantages que nous consentons présentement aux ordres qui nous seront passés au début de cette prochaine Saison d'Hiver.

Indépendamment de vos conditions et de votre remise habituelle de 40 %, dont il convient de tenir compte sur les cotations indiquées au prospectus ci-joint, nous accorderons pour expédition en une seule fois :

pour trois appareils, le franco d'emballage, et pour six appareils, le franco d'emballage et de port P.V

En outre, et pour toute commande livrable au plus tard fin Septembre, vous bénéficierez également d'une prime spéciale, dite prime de livraison avant Saison de

Fr: Net Net 10.- par appareil.



De plus, et bien qu'en raison même de l'importance de cette prime et du gros sacrifice qu'elle représente pour nous, nous soyons dans l'obligation d'être particulièrement stricts sur la date limite de son application - et s'il s'agissait toutefois d'une commande d'un minimum de 12 pièces -, nous ne nous refuserions, pas en principe, à examiner, pour la facilité de votre trésorerie, toute proposition que vous pourriez nous soumettre en vue de ne pas trop charger votre échéance d'Octobre.

Nous osons espérer que l'intérêt de cette offre ne vous échappera pas, et pensons donc qu'un prochain courrier nous fera connaître vos prévisions de vente pour cette Saison d'Hiver.

A vous lire, et
Toujours dévoués à vos ordres,

Nous vous présentons, Monsieur, nos salutations distinguées.